

DAS
SOLLTEST
DU WIRKLICH
LESEN!

BIKEBOARD

MONTAGEANLEITUNG

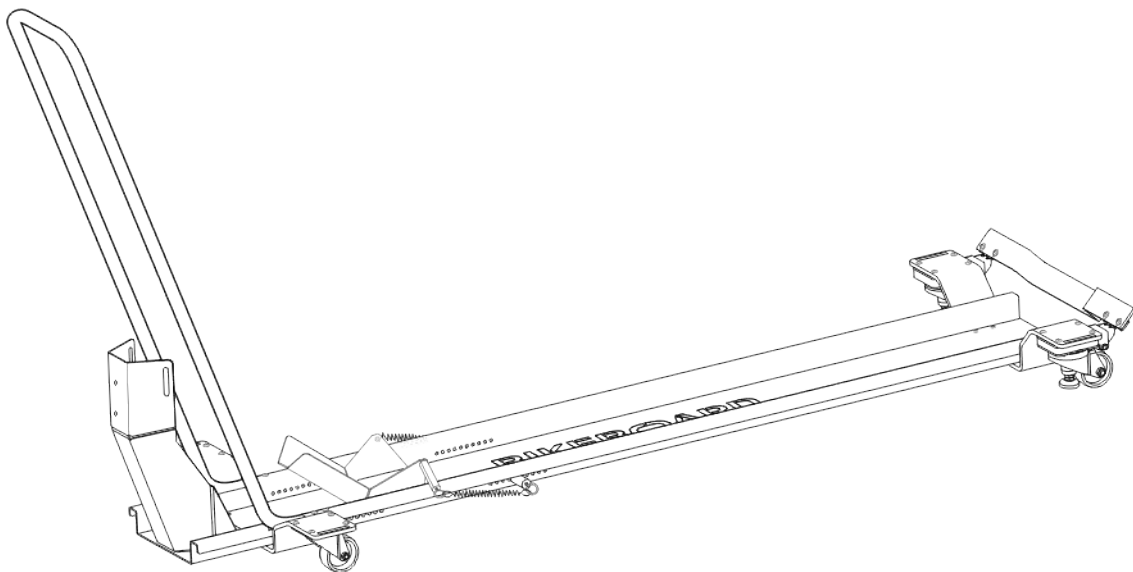

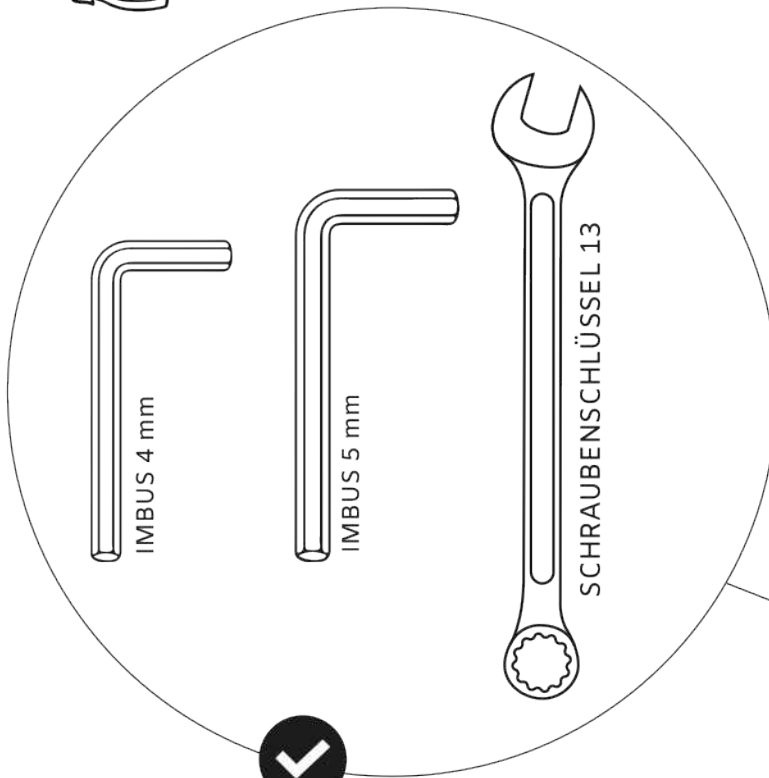
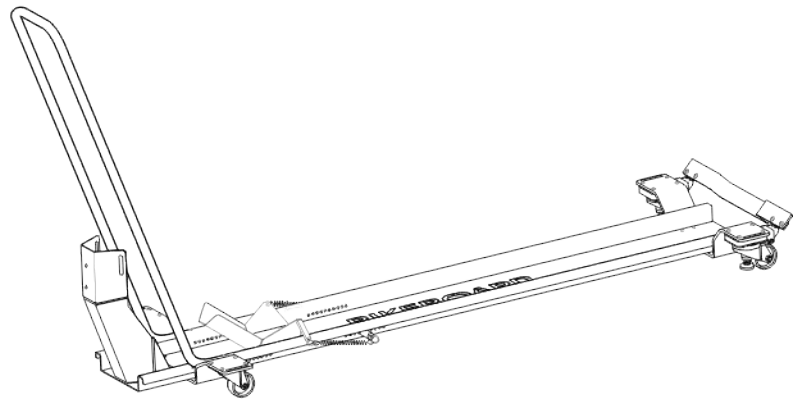
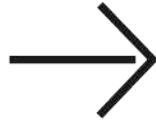

IM LIEFERUMFANG



**EMPFEHLEN WIR FÜR
DIE LEICHTERE MONTAGE
(NICHT IM LIEFERUMFANG)**

Wir wissen, dass das Lesen von Sicherheitshinweisen nicht unbedingt das größte Vergnügen bereitet und deshalb haben wir uns kurzgefasst bei unseren 10 Geboten.

- 1 Nicht alle Situationen und Umstände können in dieser Anleitung behandelt werden. Daher solltest du bei der Montage und der anschließenden Nutzung des BIKEBOARDS nicht nur Werkzeug benutzen, sondern auch den gesunden Menschenverstand einschalten und die üblichen Sicherheitsvorkehrungen beachten.
- 2 Ein BIKEBOARD, auch wenn es manche Leute an ein Skateboard erinnern mag, ist eigentlich ausschließlich zum Parken und Bewegen eines Motorrads in einer Garage gedacht. Leih es nicht den Kindern und nimm nicht den Hund oder einen betrunkenen Freund darauf mit.
- 3 Konzentriere dich beim Zusammenbau des BIKEBOARDS, denn auf ihm wird DEIN geliebtes Motorrad stehen. Befolge die Anweisungen sorgfältig und überspringe keine Seiten. Überzeuge dich, dass wirklich alle Verbindungen fest angezogen sind und überprüfe das in regelmäßigen Abständen. Sogar die Liebe muss nicht ewig halten und auch eine Schraube kann sich mit der Zeit lockern.
- 4 Stell den Abstand der vorderen Radmulde entsprechend der Größe des Vorderrads ein. Wir haben extra einige zusätzliche Bohrungen angebracht, also spiele ein bisschen damit. Alternativ kannst du einen Freund bitten, das Motorrad für Dich zu halten. Und wenn sich dann dein Freund ein BIKEBOARD kauft, hilfst du ihm. So einfach geht das.
- 5 Die Federn an der Radmulde dienen dazu, das Herausziehen schwerer Motorräder zu erleichtern. Bei leichteren Motorrädern müssen diese nicht eingebaut werden. Die Federspannung ist individuell einstellbar. Wenn Du ins Fitnessstudio gehst, reicht es, diese nur wenig zu spannen. Wenn du am Computer arbeitest, wirst du die Feder eine Öffnung weiter nach außen einsetzen und fester spannen. Und wenn du die Feder nicht in der Art spannen kannst, wie du willst, dann lade einen Freund ein, der regelmäßig ins Fitnessstudio geht. Der hilft dir dann.
- 6 Wenn du ein BIKEBOARD mit eingebauten Federn verwendest, **dann parke das Motorrad immer im 1. Gang**, um zu verhindern, dass das Motorrad aus der Radmulde springt, wenn du es bewegst. Wenn du dir wirklich Sorgen um deinen Schatz machst, dann sichere es notfalls mit den mitgelieferten Spanngurten. Entweder du kannst einfach das Vorderrad an den dafür vorgesehenen Öffnungen der Radmulde fixieren oder hinter der Gabel, und dann hast du dafür zwei Öffnungen an der Unterseite des vorderen Fahrgestells.
- 7 Befahre das BIKEBOARD nicht mit Motorkraft, du könntest dich verletzen und dein Motorrad könnte beschädigt werden... und das wollen wir nicht :-(
- 8 Wenn du das Gerät zum ersten Mal benutzt, empfehlen wir, dir von jemandem helfen zu lassen, z. B. von dem Freund, der dir beim Spannen der Federn geholfen hat. Es braucht ein bisschen Übung, und seien wir ehrlich... es ist noch kein Meister vom Himmel gefallen. Wenn du es also nicht gleich beim ersten Mal schaffst, das Motorrad richtig einzuparken, lass den Kopf nicht hängen, beim zweiten oder spätestens beim dritten Mal klappt es bestimmt.
- 9 Wenn du das BIKEBOARD bewegst, trage festes Schuhwerk und gehe nicht in Flip-Flops. Erstens brauchst du ein gutes Gleichgewicht und zweitens würde es wirklich verdammt weh tun, wenn du dir mit den harten Rädern über den Fuß fährst. :-(
- 10 Auch wenn es sonnenklar ist, müssen wir es hier sagen: Unique Ideas übernimmt keine Haftung für Schäden, die durch unsachgemäße oder falsche Installation oder Verwendung entstehen.

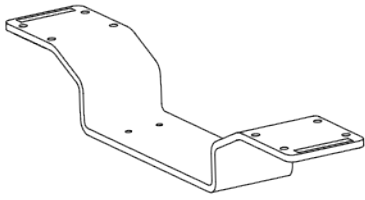

A 1x

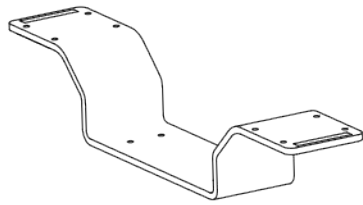

B 1x

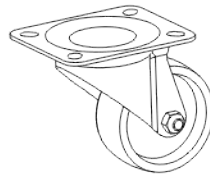

C 2x

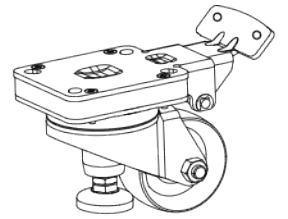

D 2x

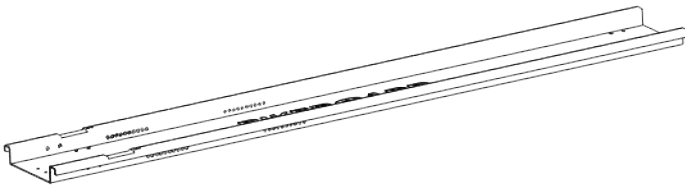

E 1x

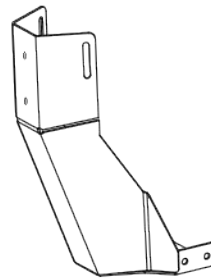

F 1x

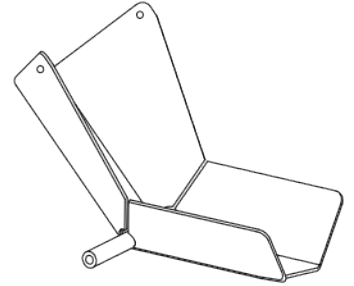

G 1x

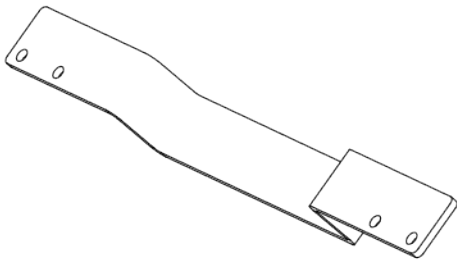

H 1x



I 2x



J 2x



K 2x



L 10x

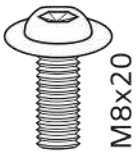

M 16x

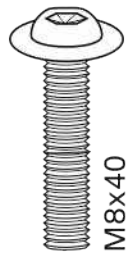

N 8x



O 4x



P 2x

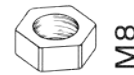

Q 24x

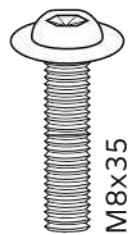

U 4x

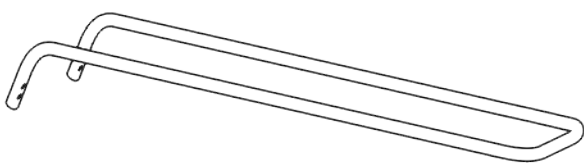

R 1x

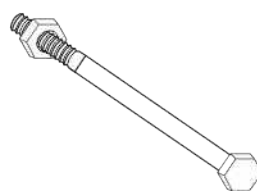

S 1x



T 1x

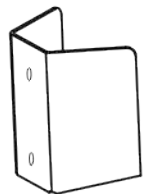



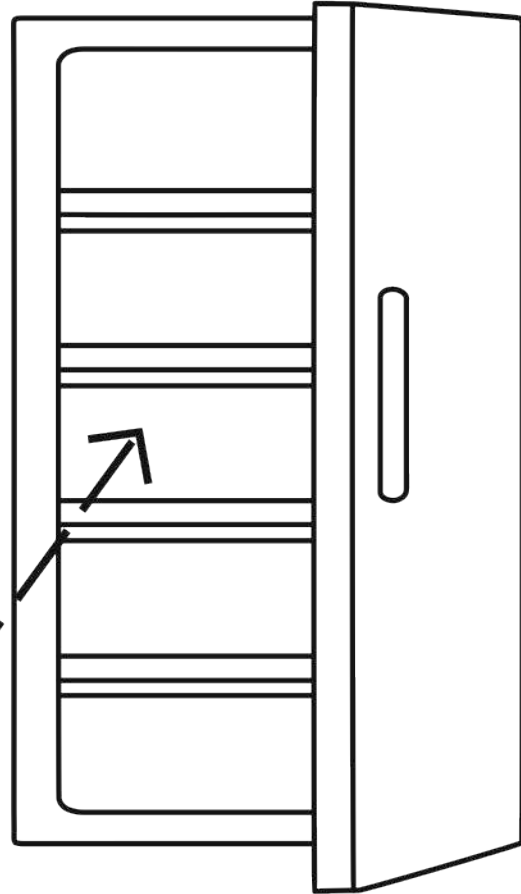

V 1x

1 BIER IN DEN KÜHLSCHRANK

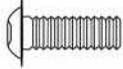

2 VORDERES FAHRGESTELL

- A** 1x 
- C** 2x 
- M** 8x 
- Q** 8x 

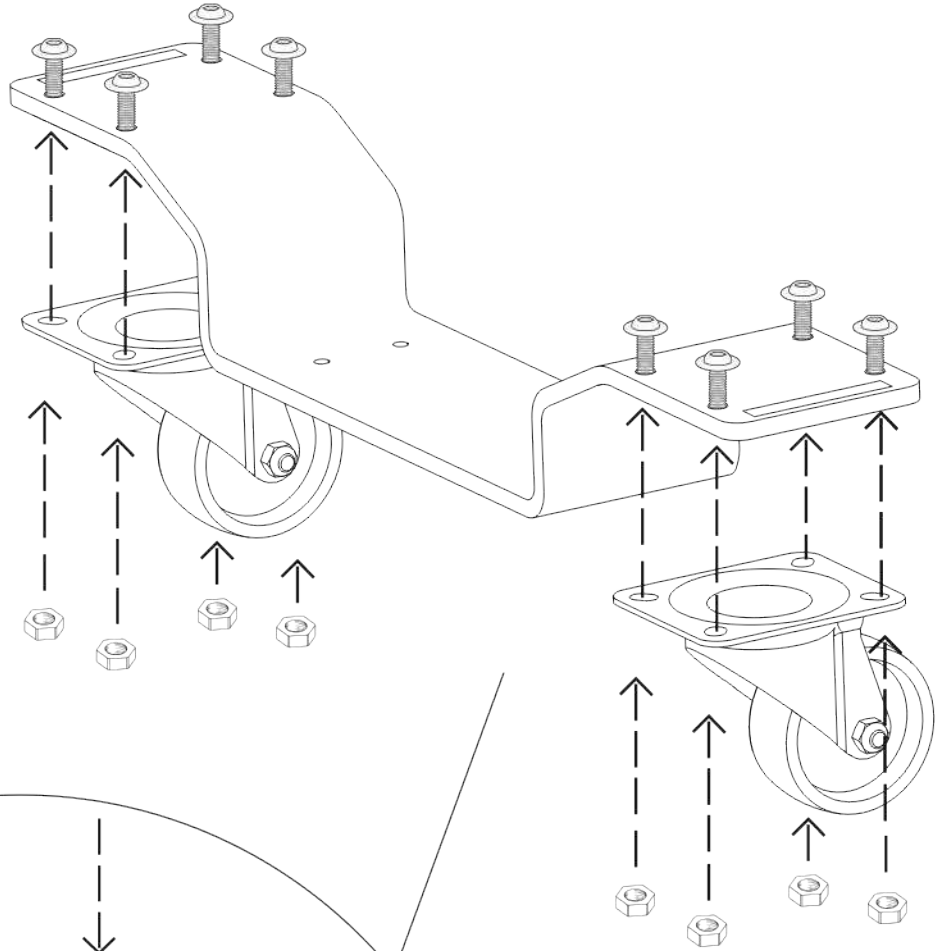

2x

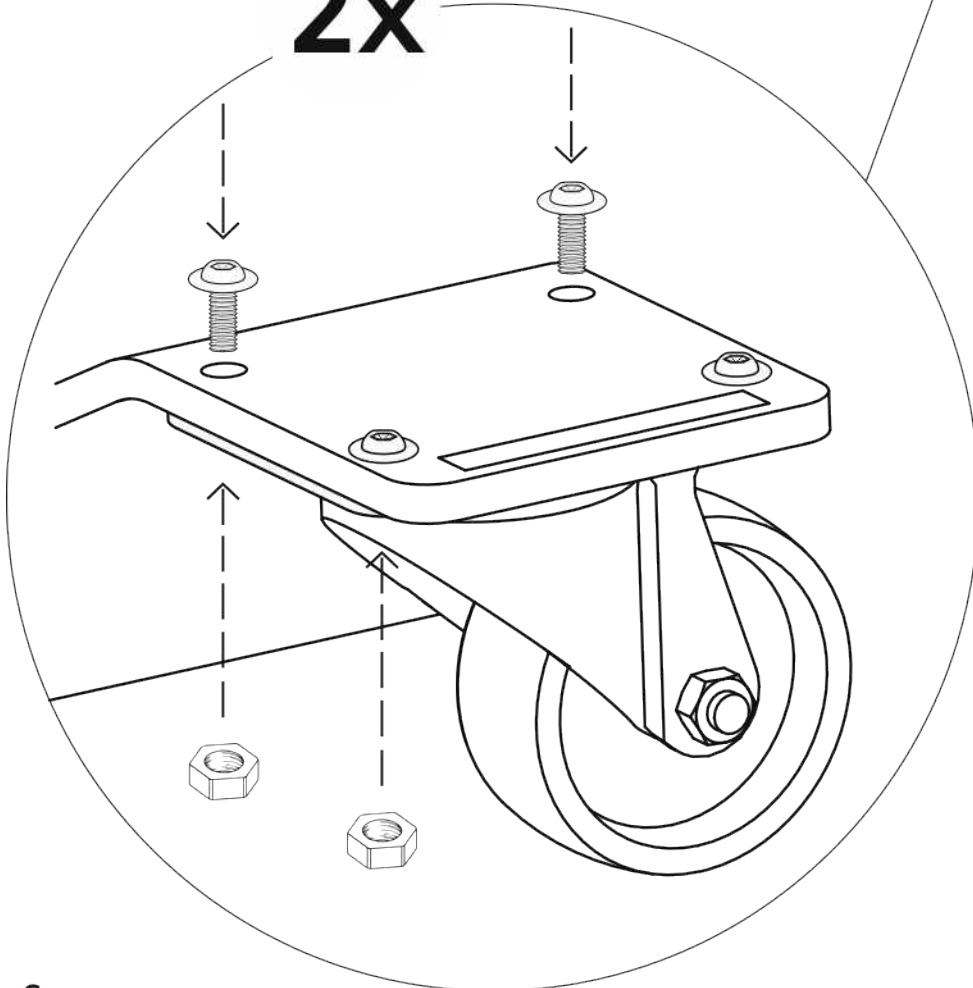

KOMPLETTES VORDERES FAHRGESTELL

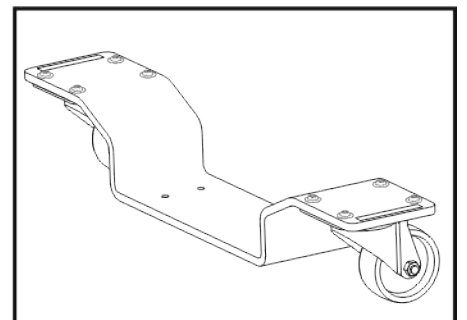

3 HINTERES FAHRGESTELL

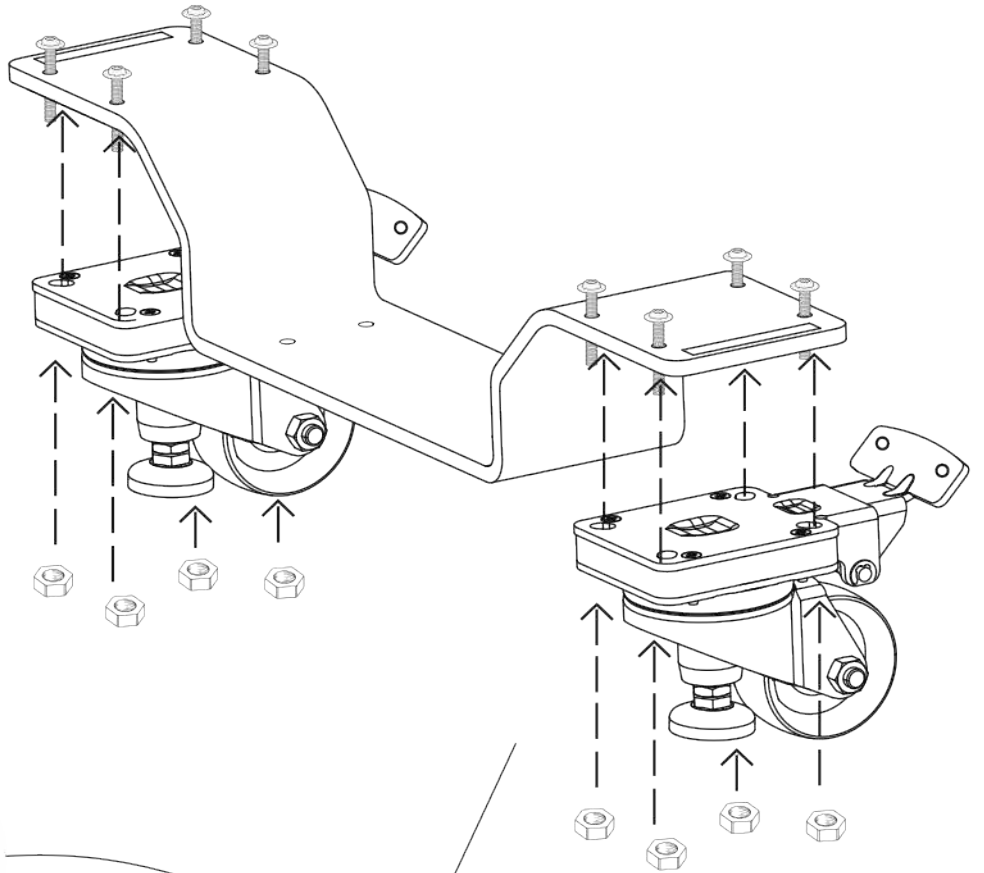
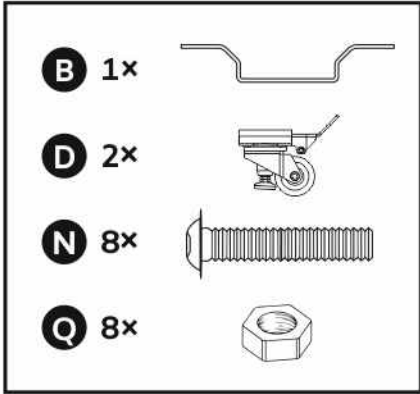

2x

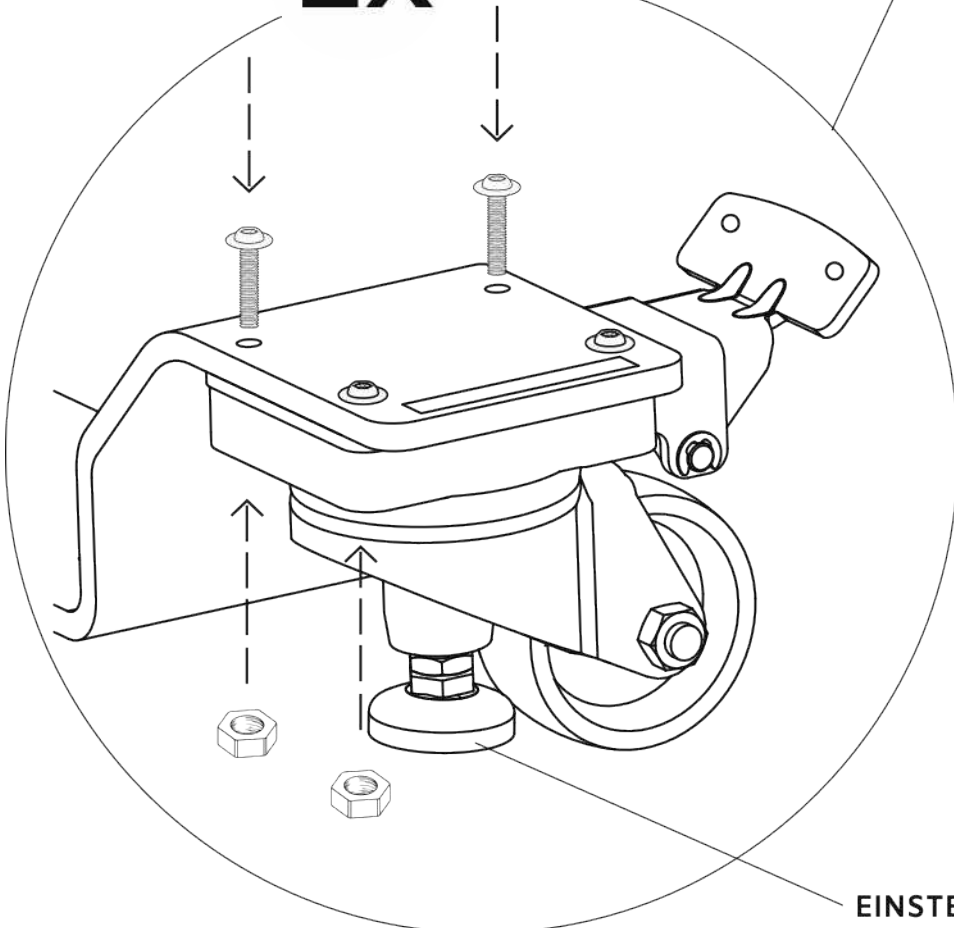

**KOMPLETTES HINTERES
FAHRGESTELL**

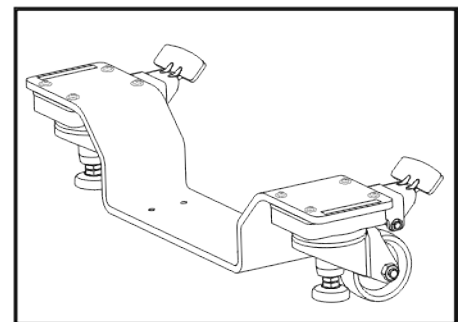

EINSTELLBARER FUß

4 BREMSE

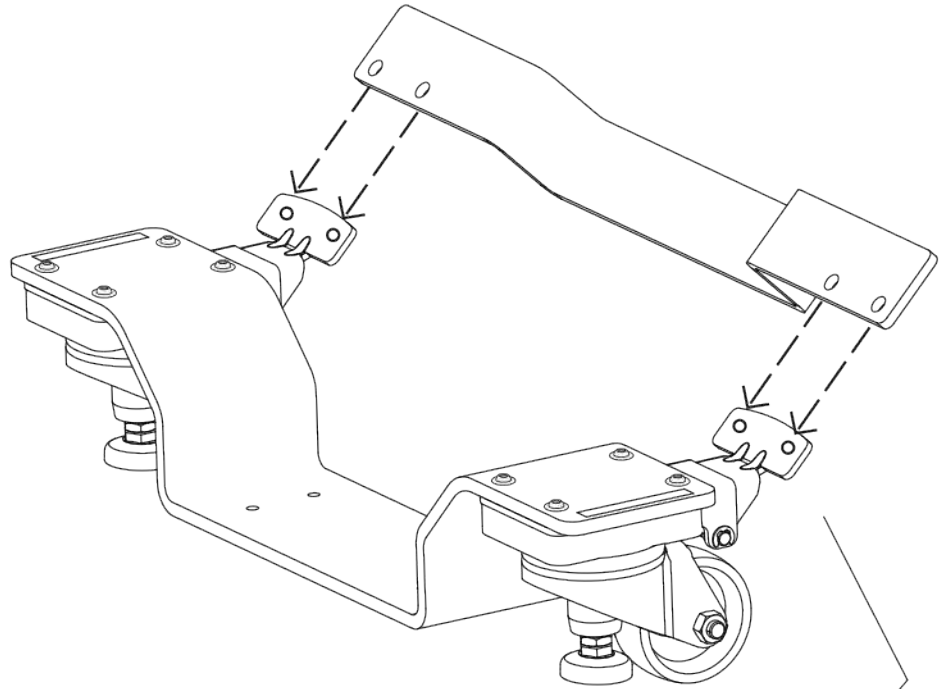
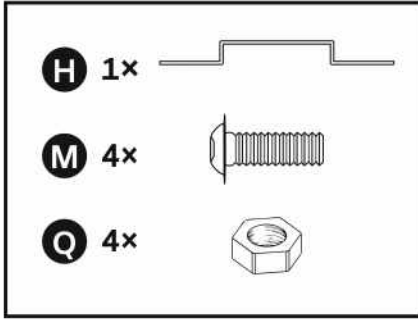

2x

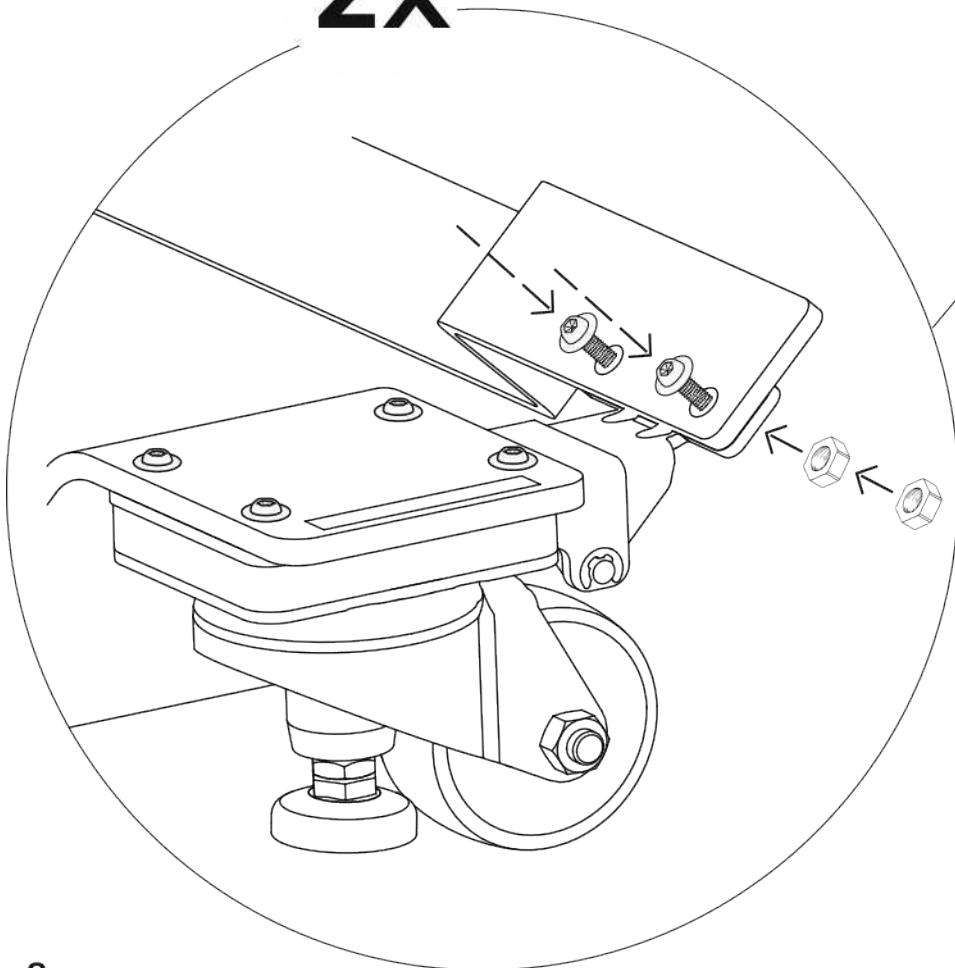

KOMPLETTES HINTERES
FAHRGESTELL MIT BREMSE

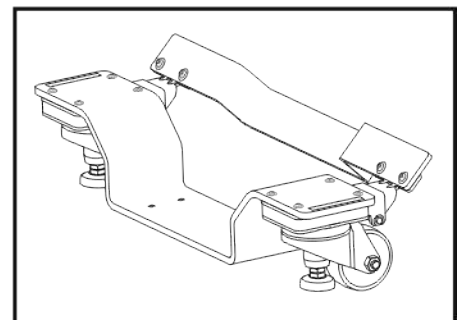

5

KOMPLETTIERUNG DES LENKERS

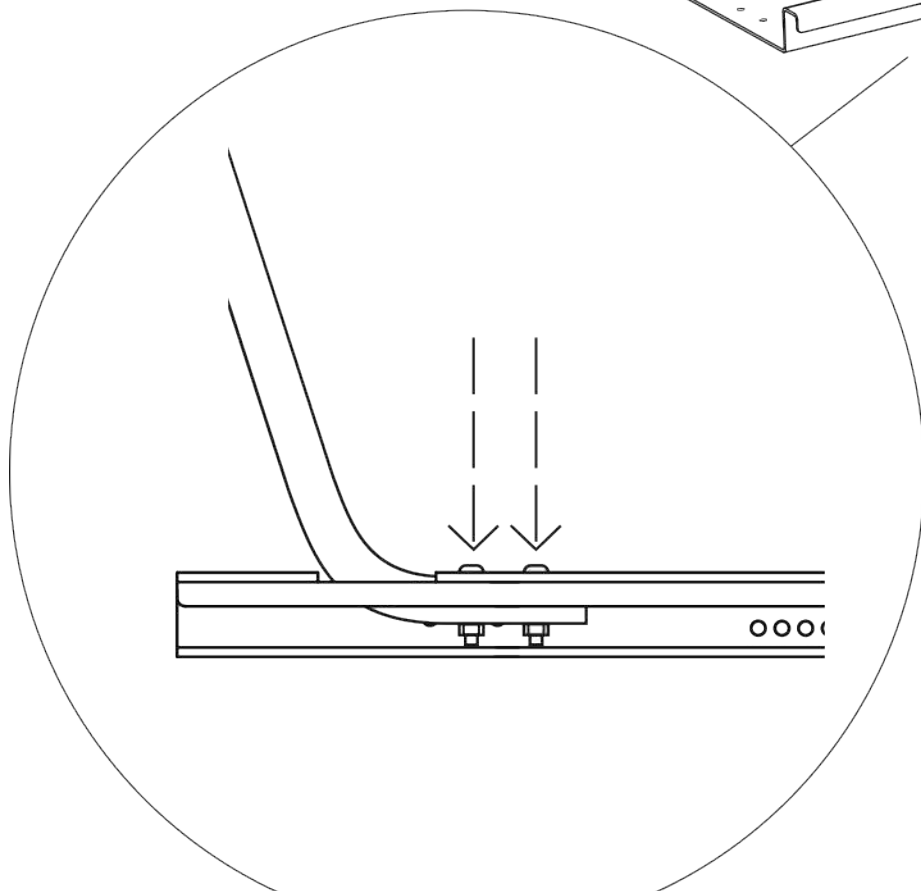
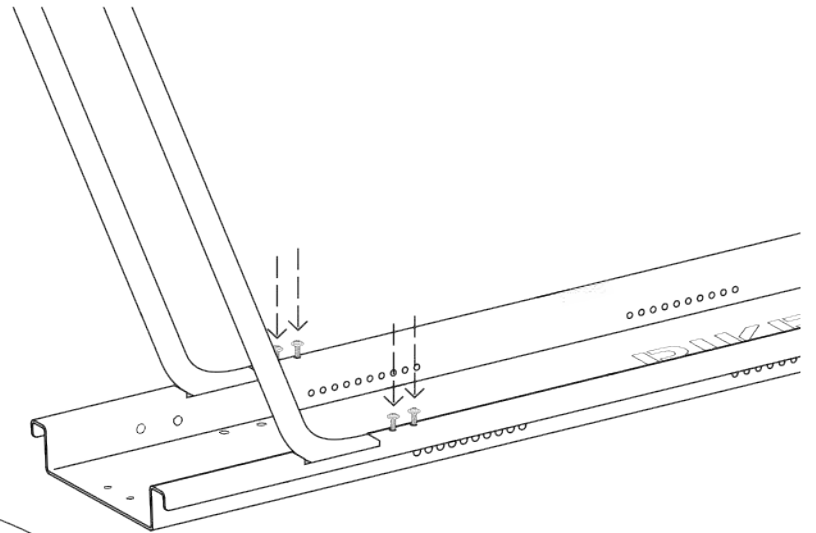
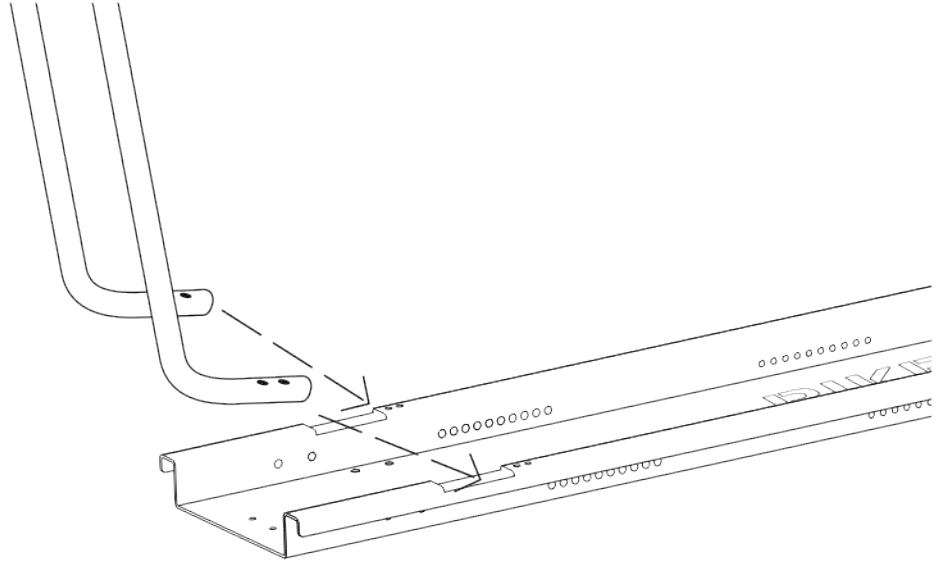
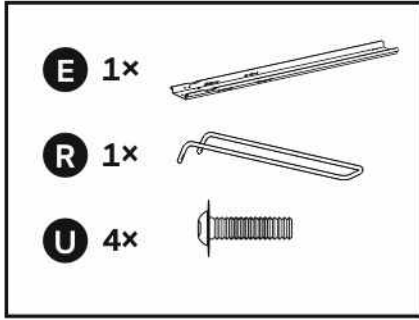

LENKERS MIT TREIBER

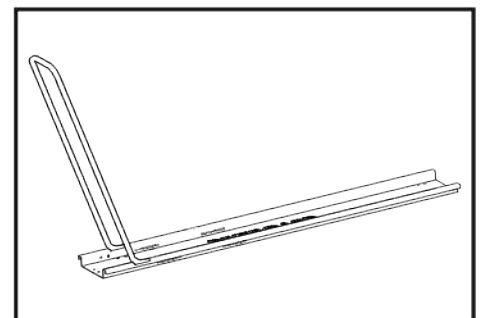

6

MONTAGE DER FAHRGESTELLE AUF DER GRUNDPLATTE

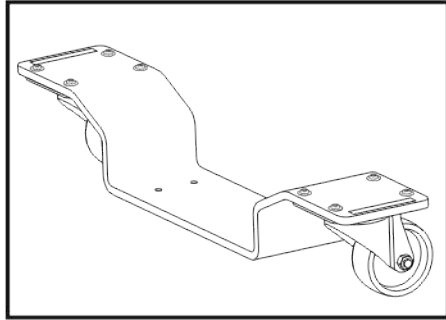
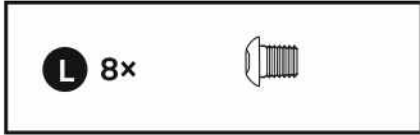

VORDERES FAHRGESTELL

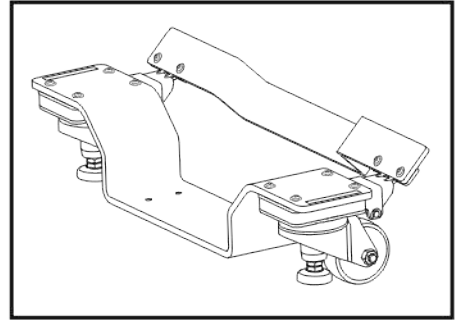

HINTERES FAHRGESTELL
MIT BREMSE

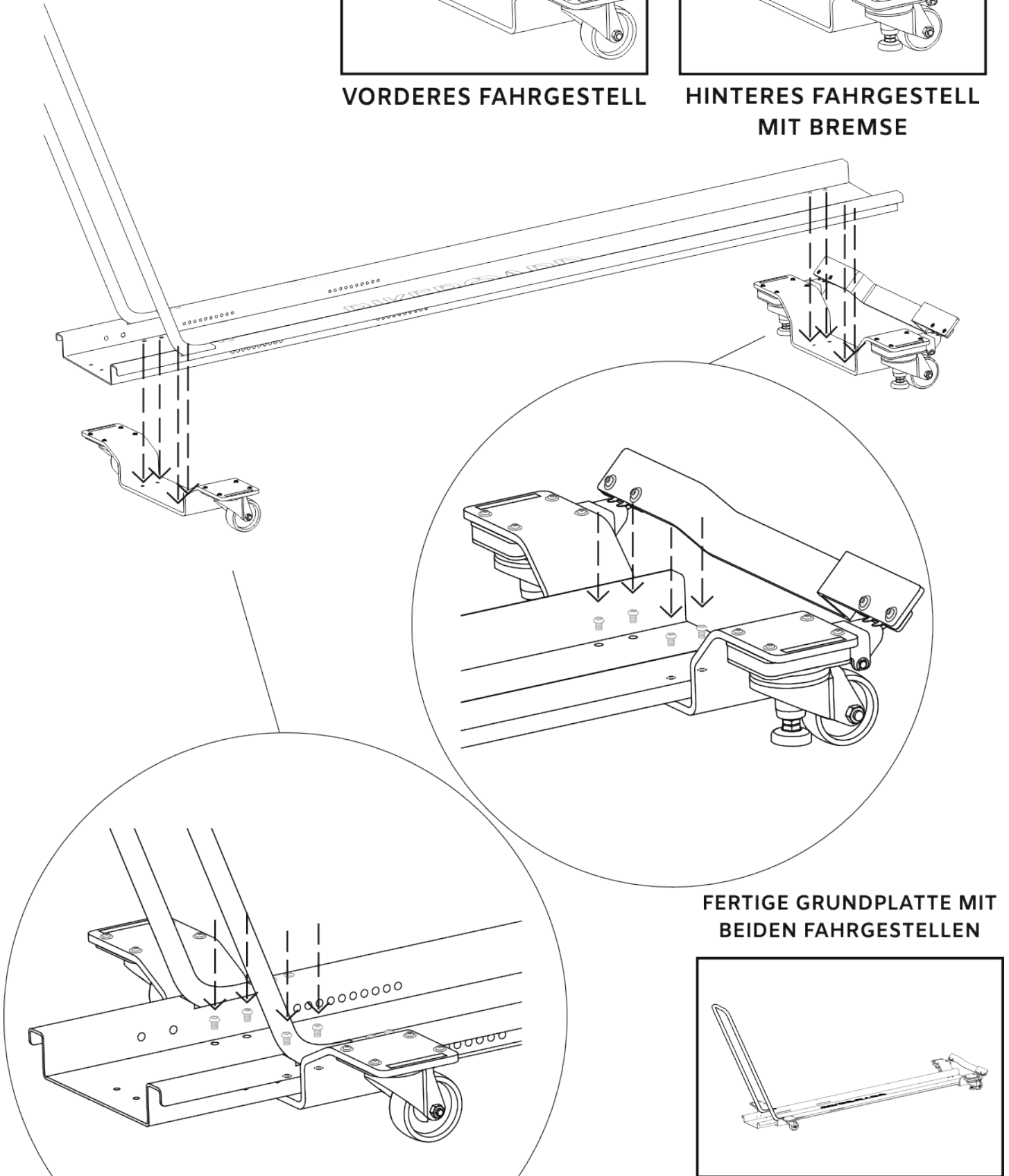

FERTIGE GRUNDPLATTE MIT
BEIDEN FAHRGESTELLEN

7 MONTAGE DER VORDEREN RADMULDE

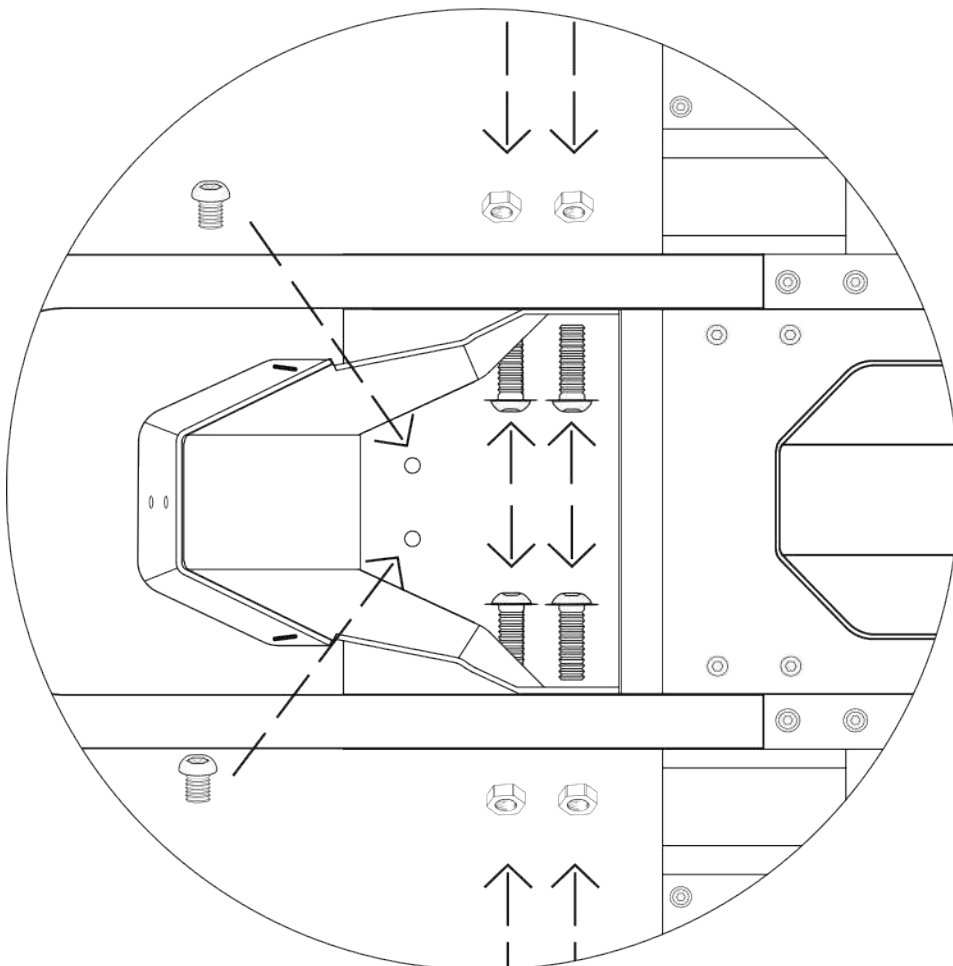
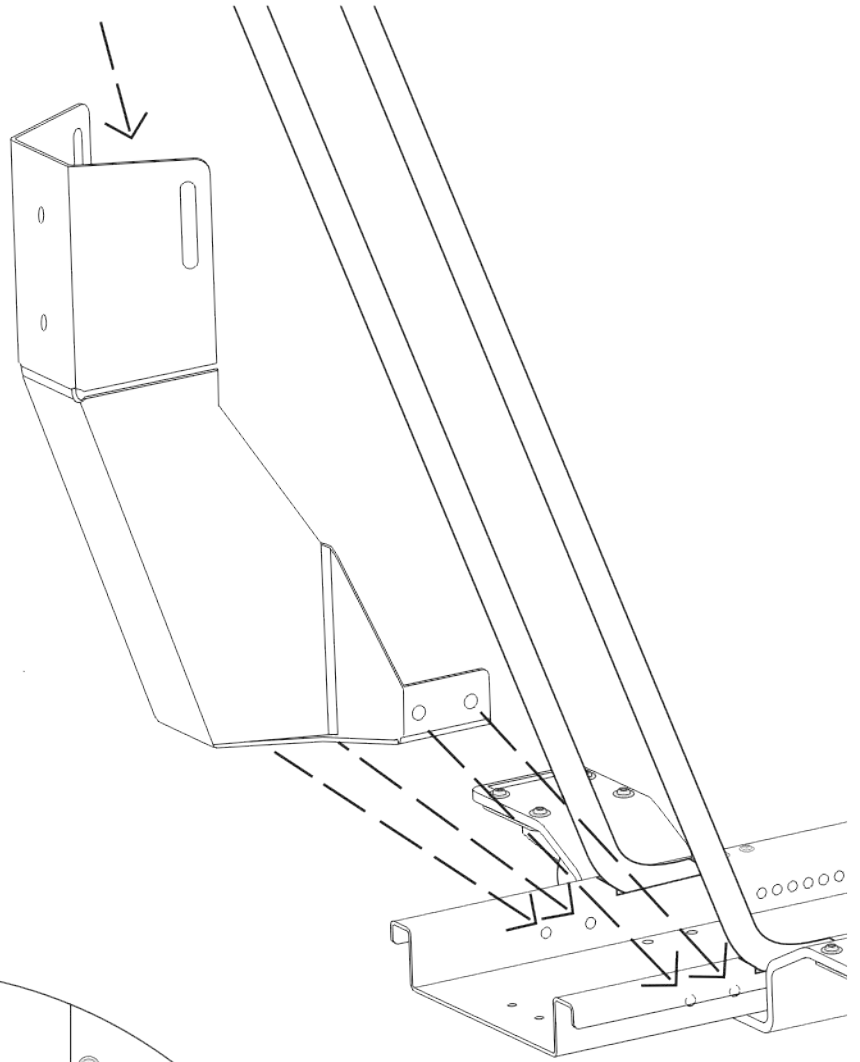
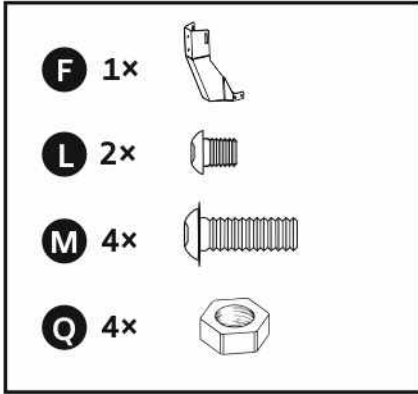

**MONTIERTE VORDERE
RADMULDE**

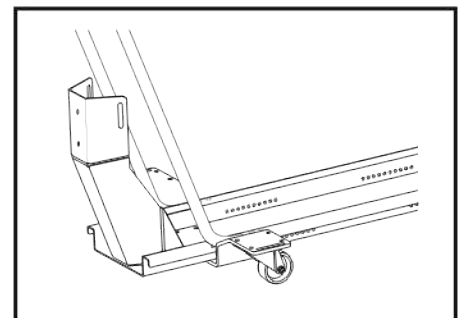

8

KOMPLETTIERUNG DER RADMULDEN

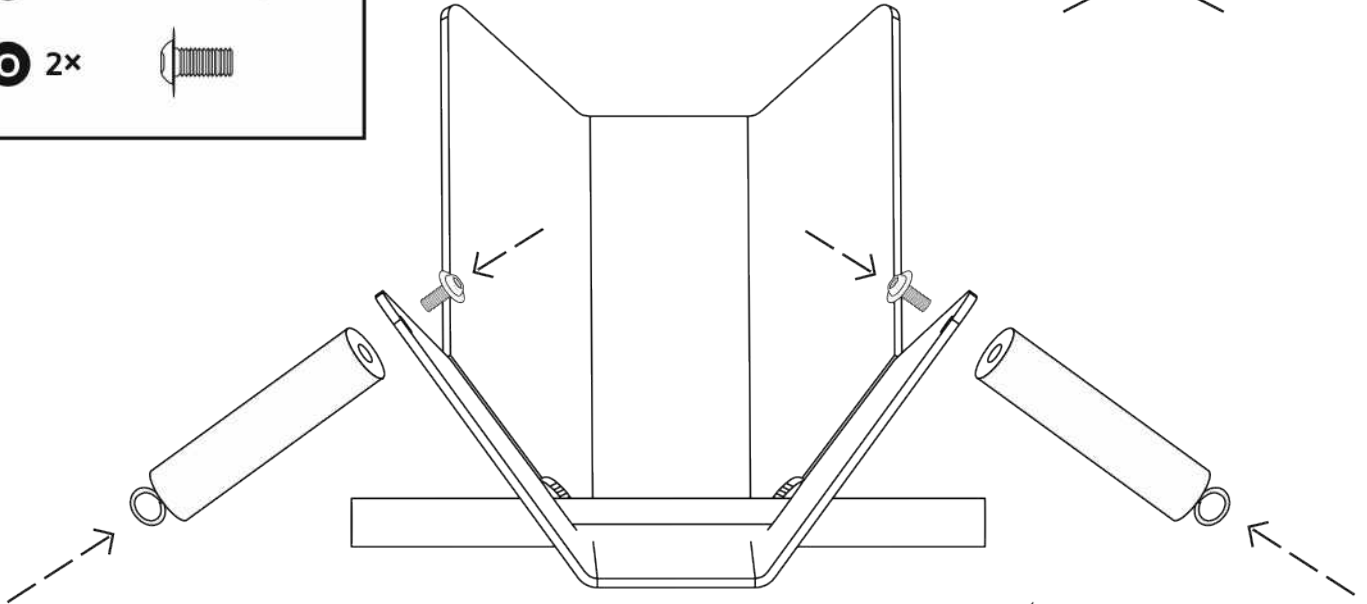
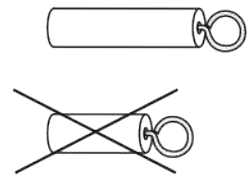
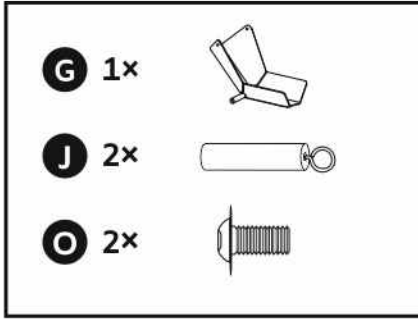

2x

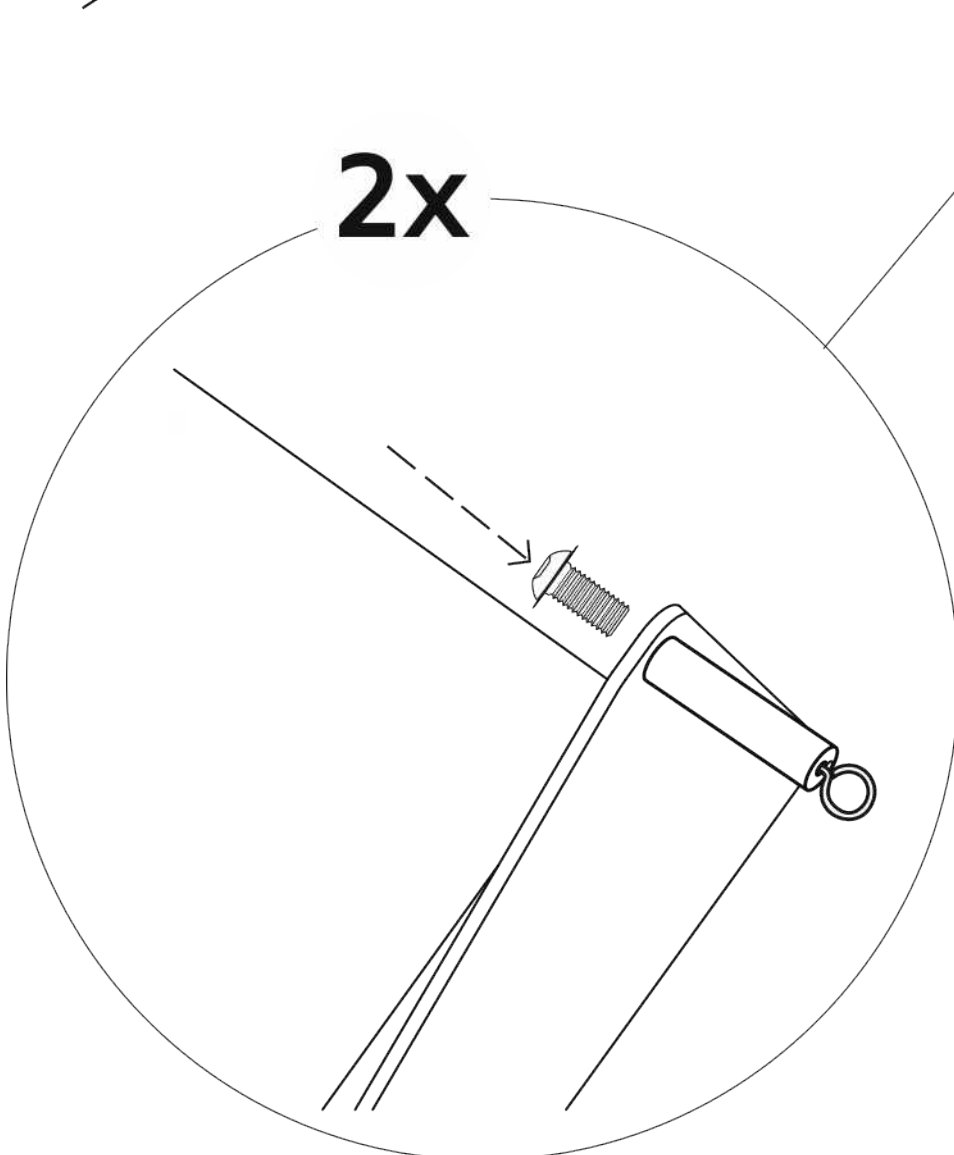

KOMPLETTE RADMULDE MIT FEDERAUFNAHME

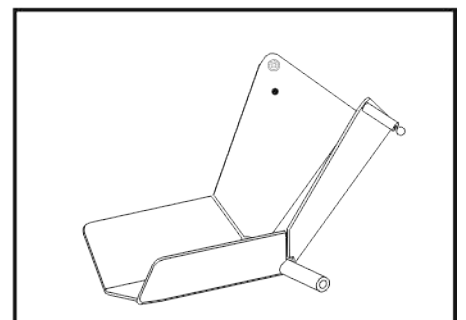

9

MONTAGE DER RADMULDE AUF DER GRUNDPLATTE

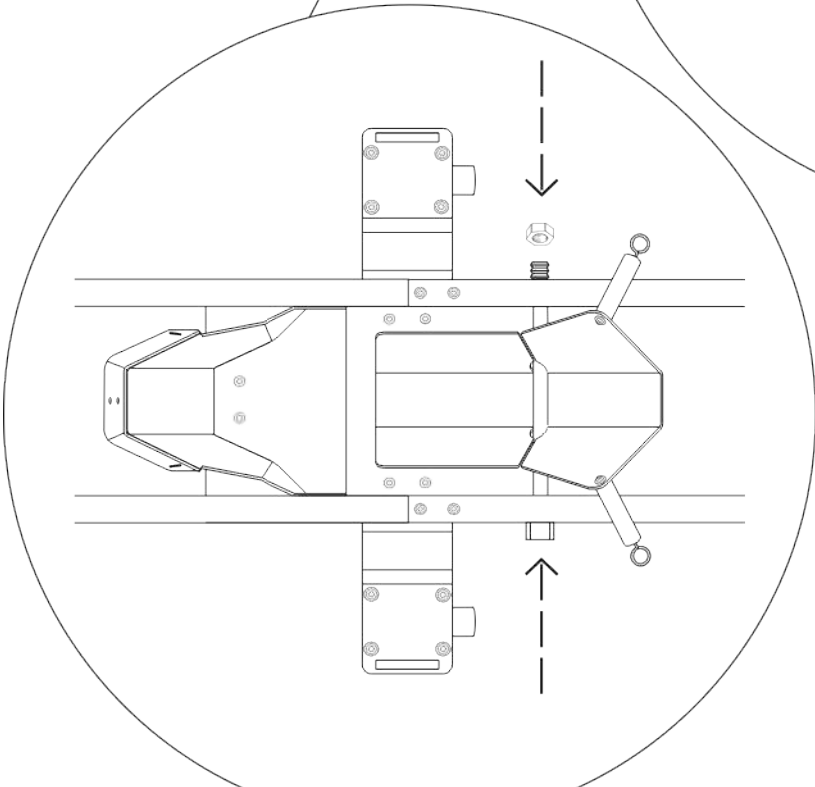
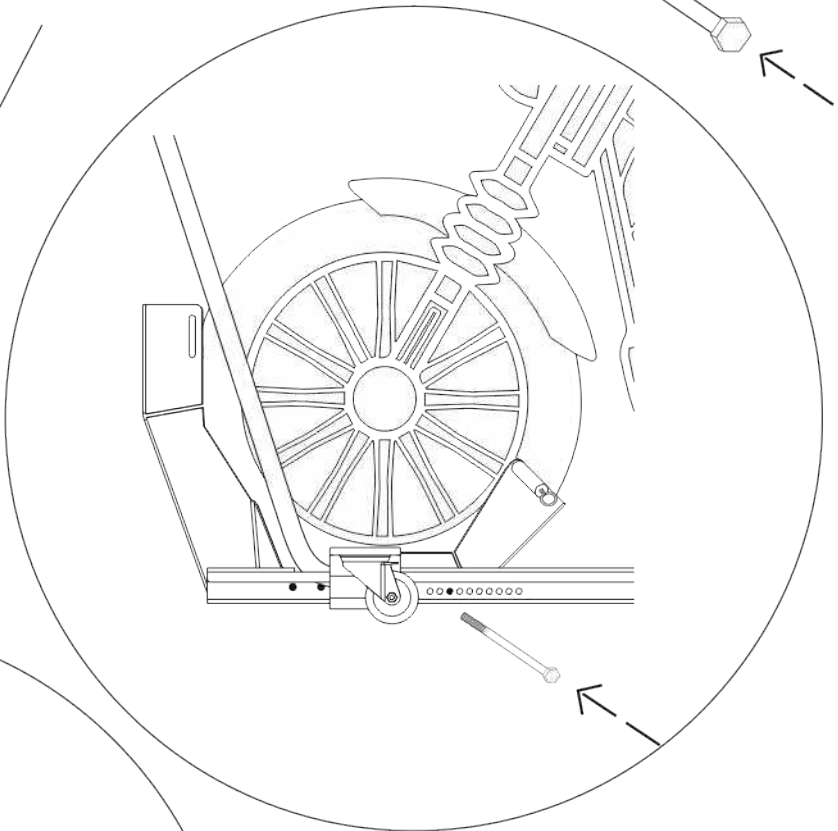
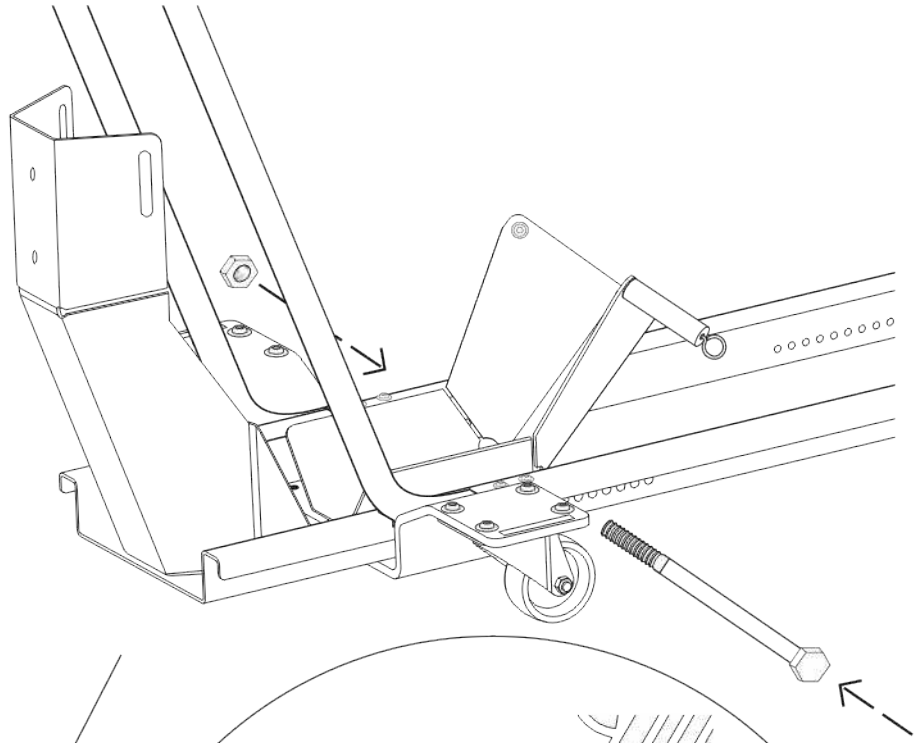
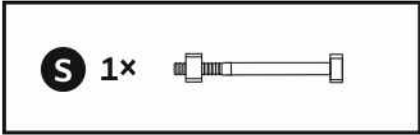

MONTIERTE RADMULDE

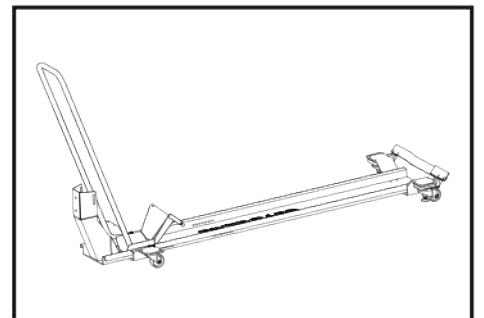

10 EINSETZEN DER FEDERN

K 2x	
O 2x	
I 2x	
OPTIONALES ZUBEHÖR*	
V 1x	
P 2x	

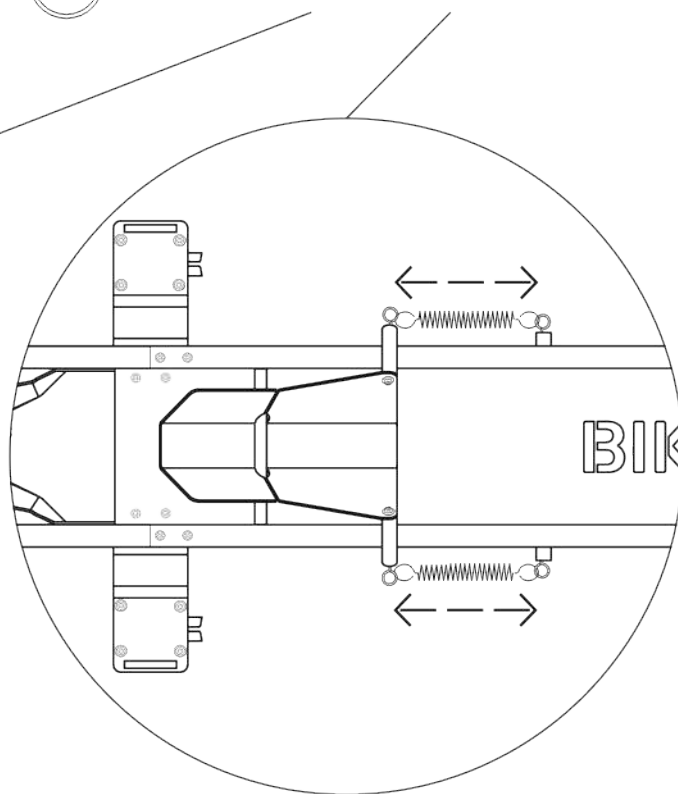
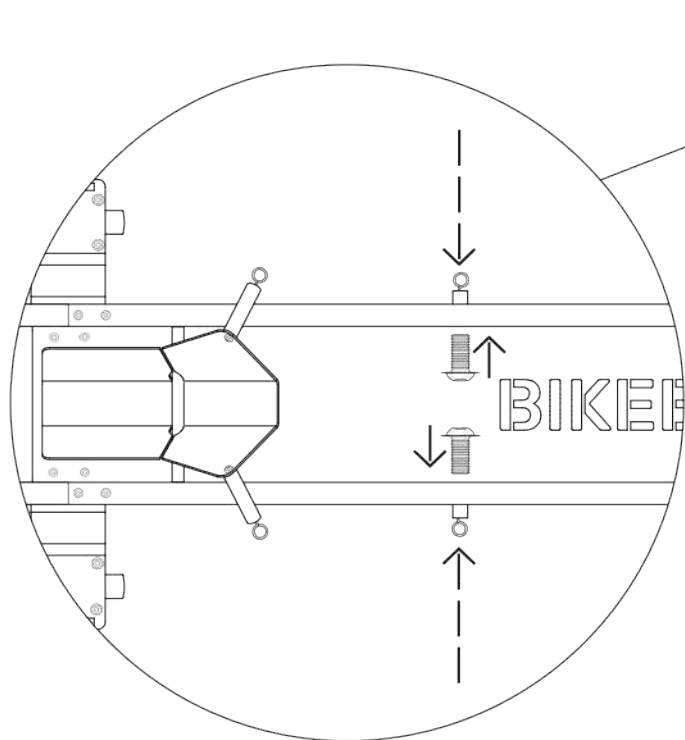
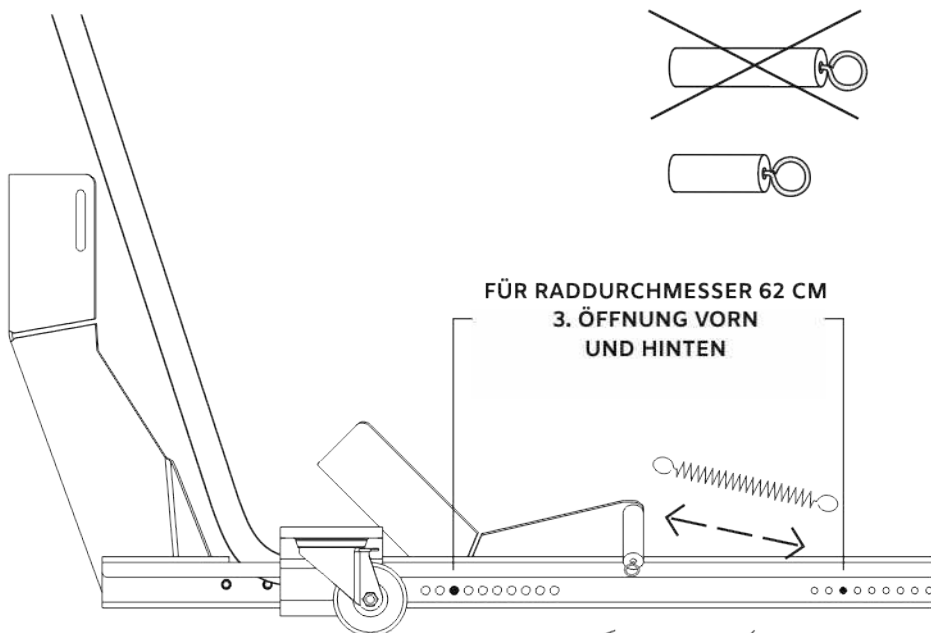

*EINSATZ FÜR SCHMALER REIFENTYPEN

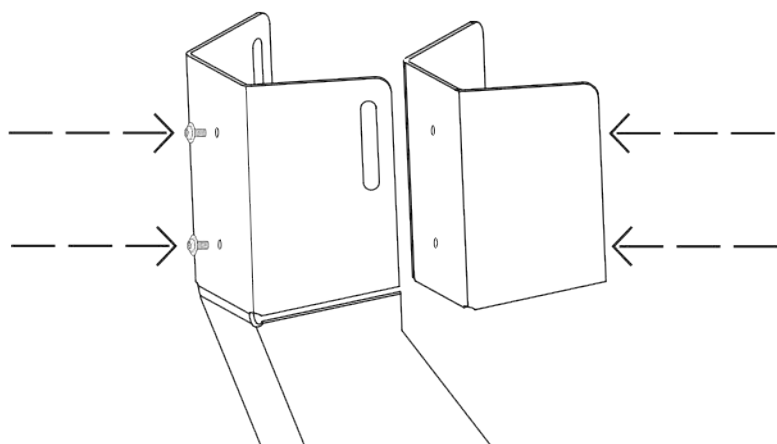

FERTIGER STÄNDER

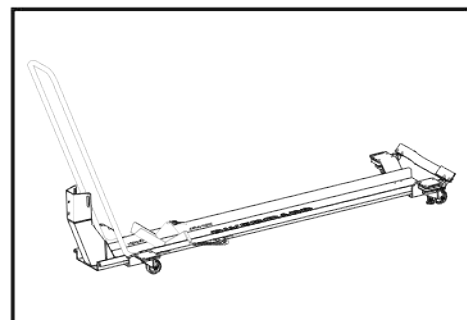

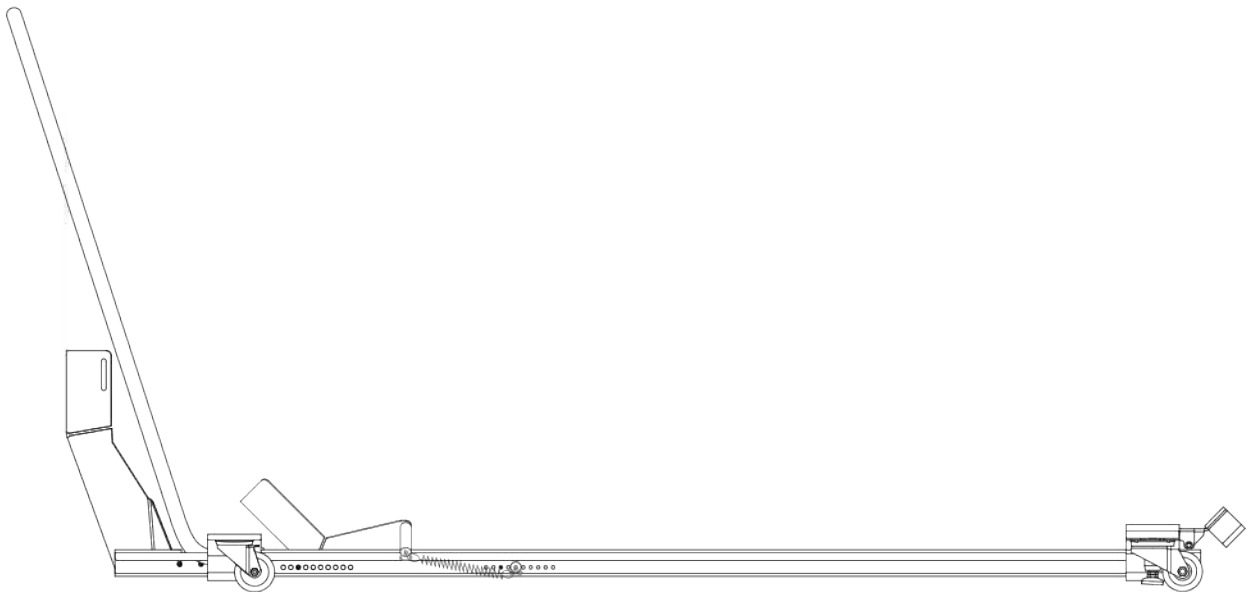
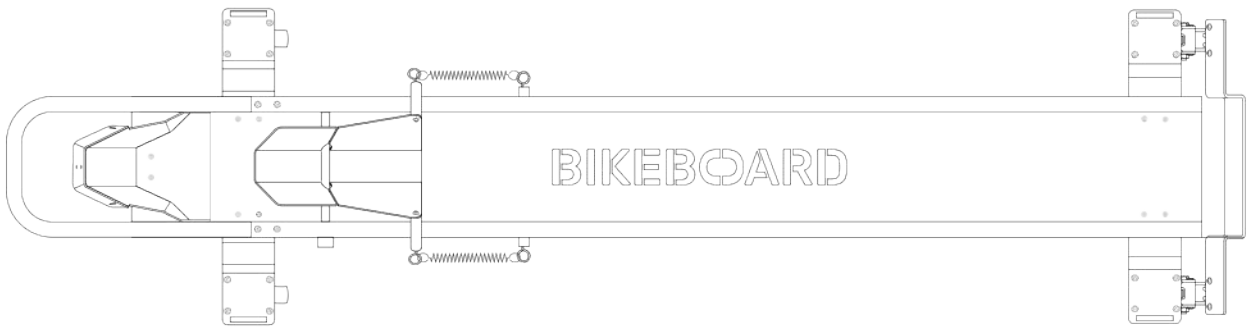
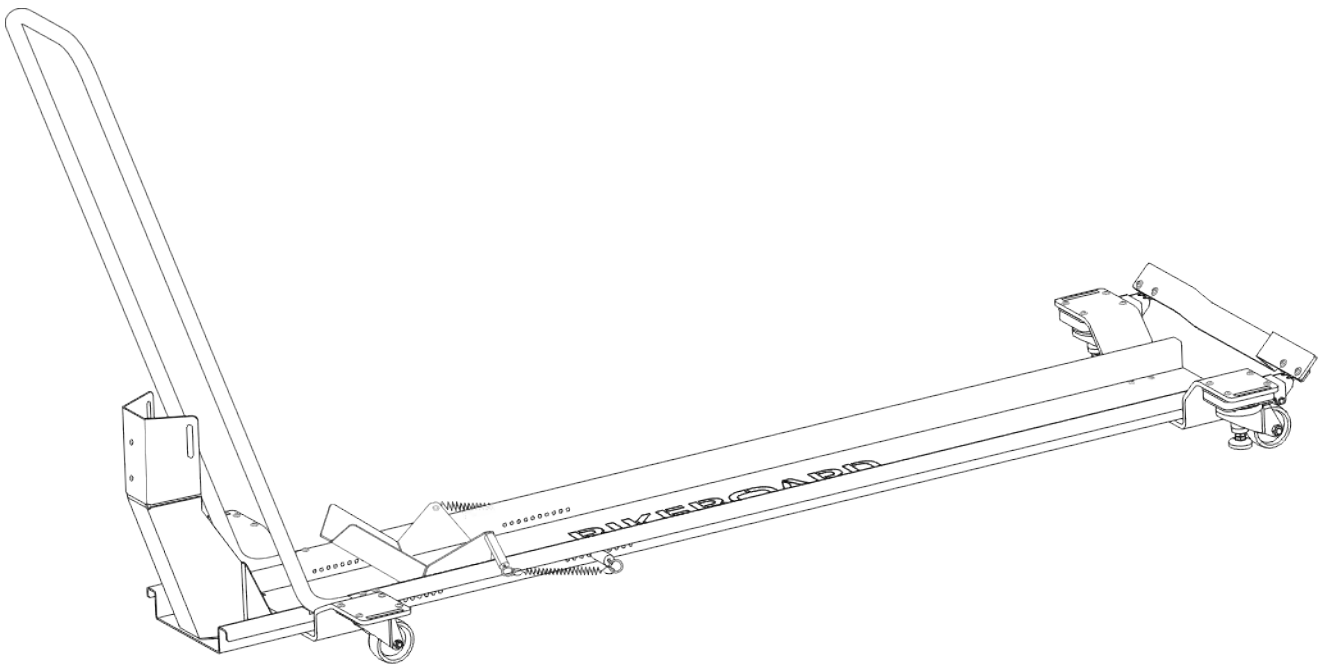

11 GENIEß DEIN BIER



BIKEBOARD

KURZANLEITUNG

1. STELLE DEN STÄNDER AN DIE VORGEGEHENE STELLE UND ARRETIERE DIE BREMSE.

ERINNERN SIE SICH!

DIE BREMSE IMMER IN DER MITTE DER RAMPE BETÄTIGEN.

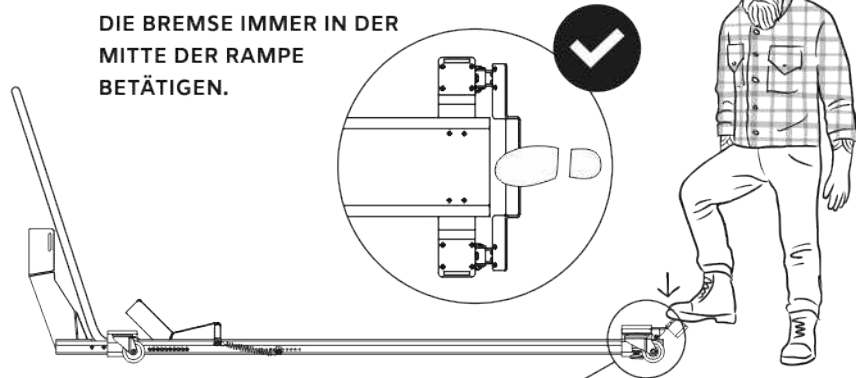

VERSTELLBARER FUSS MIT GEGENMATRIX

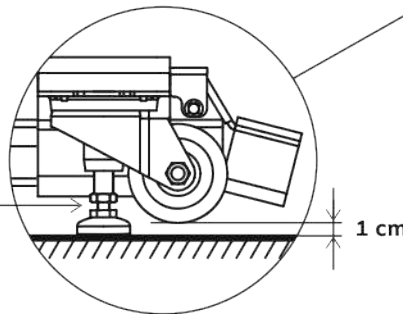

WICHTIG!

STELLEN SIE SICHER, DASS SICH DIE RÄDER BEI ANGEZOGENER BREMSE MINDESTENS 1 CM ÜBER DEM BODEN BEFINDEN. STELLEN SIE GEGEBENENFALLS DIE VERSTELLBAREN FÜßE EIN. VERGESSEN SIE NICHT, SIE MIT EINER GEGENMATRATZE ZU SICHERN, DAMIT SIE SICH NICHT SPONTAN LÖSEN KÖNNEN.

2. BEWEGE DAS MOTORRAD AUF DEN STÄNDER.

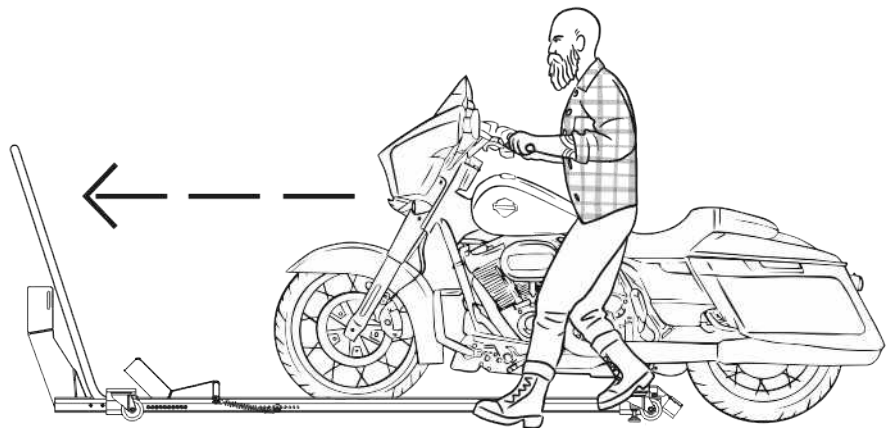

3. LEGE DEN 1. GANG EIN.

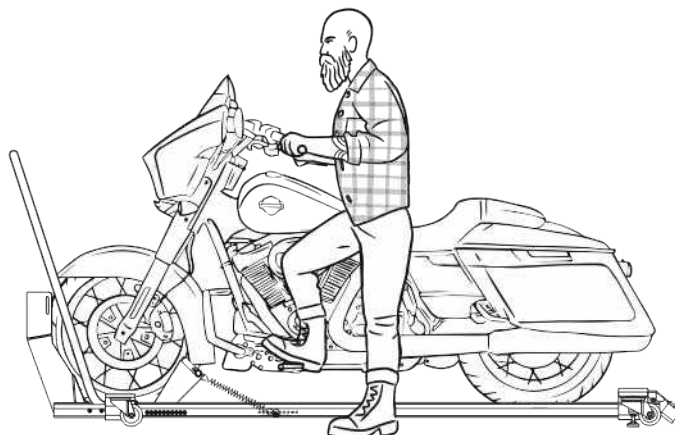

4. BREMSE LÖSEN



5. BEWEGE DAS MOTORRAD MIT DEM STÄNDER AN DEN GEWÜNSCHTEN ORT

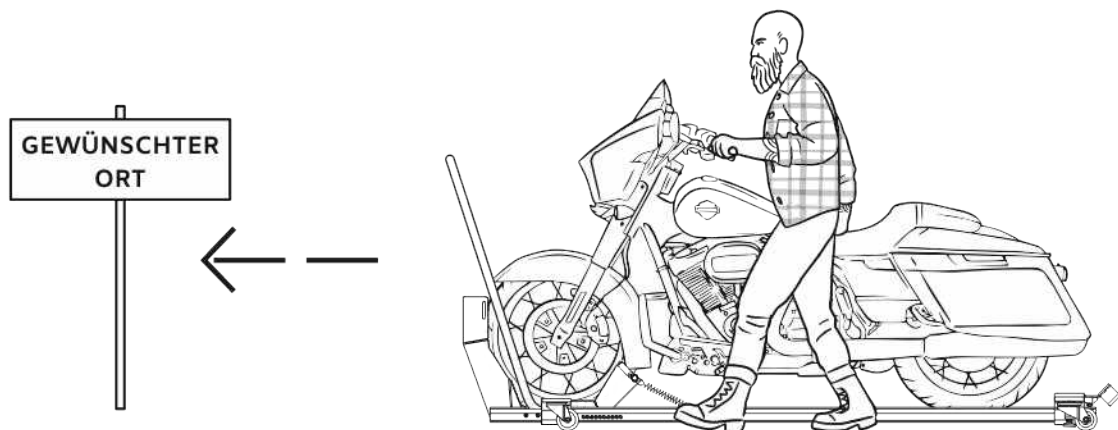

6. ERFREUE DICH AN DEINEM NEUEN BIKEBOARD

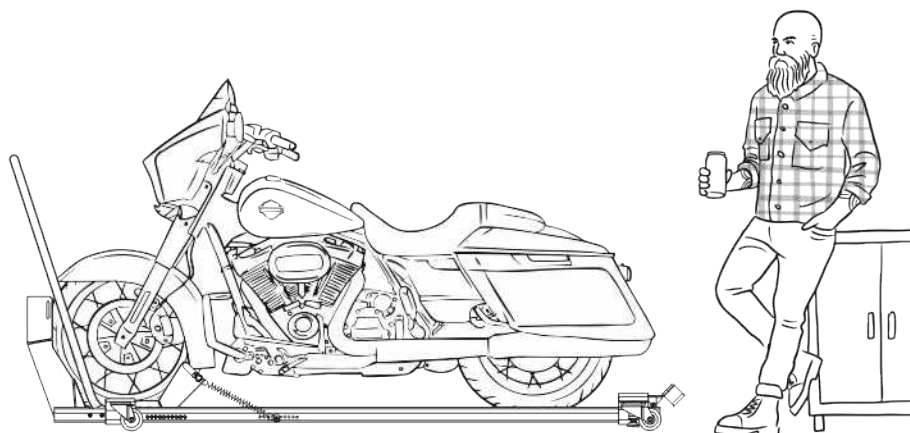



MADE BY UNIQUE IDEAS IN OLOMOUC | CZECH REPUBLIC | EUROPE